



Retrouvez l'univers Dôme et achetez en ligne (France uniquement) sur notre site :
www.focal-dome.com

Dans un but d'évolution, Focal-Jmlab® se réserve le droit de modifier les spécifications techniques de ses produits sans préavis.
Photos non contractuelles - Photos L'Atelier/Sylvain Madelon.



DÔME®



Focal-Jmlab® - BP 374 - 108, rue de l'Avenir - 42353 La Talaudière cedex - France

Tél. (33) 04 77 435 700 - Fax (33) 04 77 376 587 - www.focal-fr.com - © Focal-Jmlab 2008 - SCAB-090312/3

Dôme® est un modèle et une marque déposée de Focal-Jmlab®. Focal®, Utopia®, Polyglass®, OPC® sont des marques déposées de Focal-Jmlab®, BASH® est une marque déposée de Indigo™.





Focal invente DÔME®laissez-vous séduire

Focal invente Dôme, une enceinte miniature haut de gamme unique conçue pour vous faire redécouvrir les vraies performances musicales, sans contrainte, sans empiéter sur votre espace de vie. Une enceinte haut de gamme par son design, la qualité des matériaux employés, ses origines "made in France", sa technologie 100 % Focal issue des

enceintes les plus prestigieuses. Haut de gamme surtout, par ses performances sans rapport avec la taille de l'objet. C'est-à-dire radicalement différentes de ce que vous pensiez savoir jusqu'ici sur les mini-enceintes. Découvrez Dôme, concentré du savoir-faire Focal. Et laissez-vous séduire...



> Créé en 1980 par Jacques Mahul, Focal conçoit et fabrique ses haut-parleurs et ses enceintes sur notre site de production de Saint-Etienne. Entre la Grande Utopia EM et Dôme, entre l'infiniment grand et l'infiniment petit, ce sont près de trente ans d'innovations et de technologies exclusives dédiées à la musique.

DÔME[®], le spot sonore

Créer Dôme, ce fut accepter un défi. Car pour Focal, quelle que soit l'enceinte, sa taille, son prix, le seul objectif est de proposer le meilleur produit possible. Mais pas seulement, cela ne suffit pas toujours. Il faut que la qualité sonore, les performances soient en accord avec nos très hauts niveaux d'exigences. C'est ça le son Focal, le fameux "The Spirit of Sound". Lorsque nous avons réalisé la Grande Utopia Be, c'était presque facile : inventer la meilleure enceinte au Monde sans limitation de taille, de prix, de moyens, juste imaginer les technologies pour atteindre l'objectif ultime.

Avec Dôme et ses 14 cm de diamètre seulement, ce fût une autre histoire. Un challenge passionnant qui nous a conduit à imaginer de nouvelles solutions, des formes innovantes avec des matériaux nobles, des haut-parleurs dotés de performances spectaculaires. Corps en alliage d'aluminium injecté, finition noire ultra brillante, le design de Dôme a été voulu fonctionnel, sophistiqué, mais épuré à l'extrême. Simple, sa forme ronde elle-même est légitime, idéale pour éviter la formation de résonances internes (ondes stationnaires) qui dénaturent la pureté des timbres. Tout est lisse, pas une vis n'est apparente, même

le système d'articulation sur pivot est parfaitement intégré, insoupçonnable en dépit de sa complexité. Imaginé comme un "Spot Sonore" orientable, Dôme est une source de musique idéale pour toutes les pièces de vie que nous avons voulu aussi indispensable qu'une source de lumière.

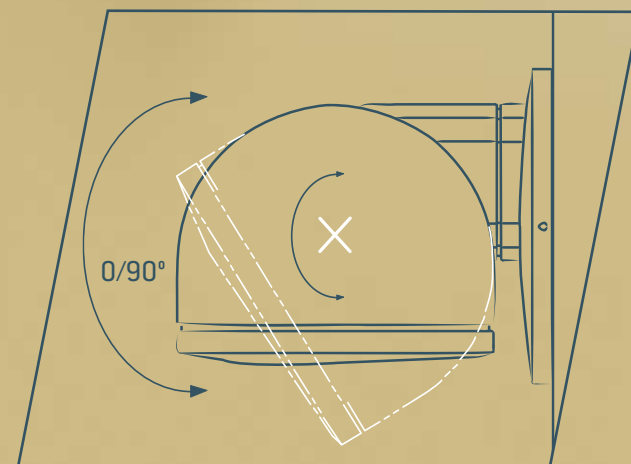

> Le système de pivot virtuellement placé au centre de l'enceinte permet de basculer Dôme sur lui-même et de l'orienter sur 90°.





> *Simplicité de la forme, mais complexité technique hors norme pour intégrer le son Focal dans Dôme.*

Nous fabriquons les meilleurs haut-parleurs au monde...

Notre engagement, celui d'une grande marque de fabricant d'enceintes et de haut-parleurs est de vous faire entrer en possession des technologies les plus sophistiquées.

Avec Dôme nous avons dû repousser de nouvelles limites pour concilier des exigences contradictoires telles que tenue en puissance, extension du grave, rendement ou définition, grâce à notre maîtrise de la Science du haut-parleur que nous cultivons depuis presque 30 ans.

Tout notre savoir-faire se retrouve dans Dôme, véritable enceinte 2 voies dotée de toutes les sophistications Focal : membrane exclusive à cône Polyglass, tweeter à dôme inversé en Aluminium/Magnésium, filtrage OPC... Des technologies de pointe élaborées pour nos haut-parleurs fabriqués en France sur notre site de production de Saint-Etienne, qui tendent toutes vers la recherche d'un son de qualité supérieure. Enceinte miniature, certes, bel objet assuré-

ment, Dôme ne s'est jamais détourné de notre préoccupation essentielle : offrir un son équilibré, puissant et dynamique comme n'importe quelle autre création Focal.

...vous n'avez plus qu'à écouter



> *Woofer à cône Polyglass® et tweeter à dôme inversé en alliage Aluminium/Magnésium : les technologies exclusives Focal garantissent un rendu sonore exceptionnel.*





> Réalisé en alliage d'aluminium injecté, le corps du caisson de grave Dôme Subwoofer est réalisé en une seule pièce : un véritable exploit technique, garant d'une rigidité parfaite pour un grave irréprochable.

DÔME® Subwoofer accessoirement indispensable

Pour aller plus loin avec Dôme, nous avons créé Dôme Subwoofer. Un caisson de grave amplifié conçu sur le même modèle, avec sa coque compacte d'une seule pièce en aluminium laqué noir. En stéréo 2.1 comme en home cinéma 5.1, le son atteint une ampleur comparable à celle d'une enceinte conventionnelle... beaucoup plus encombrante. La dynamique et la puissance dont est capable notre enceinte miniature associée à son caisson font que les pièces de grandes dimensions ne sont plus un obstacle pour Dôme. Encore impensable jusqu'ici pour un encombrement aussi compact ! Pour y parvenir Dôme Subwoofer s'inspire là encore des meilleures technologies de haut-parleurs et d'un amplificateur hybride numérique/analogique de type BASH®, adopté

sur l'ensemble des subwoofers Focal, y compris pour la ligne de référence Utopia III. En stéréo comme en home cinéma, vous vous apercevrez très vite que Dôme Subwoofer est l'accessoire indispensable pour donner toute sa mesure à notre enceinte miniature Dôme.

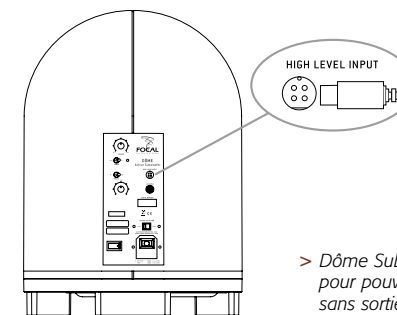

> Dôme Subwoofer est équipé d'une entrée haut-niveau pour pouvoir être connecté à un amplificateur 2 canaux sans sortie subwoofer RCA.



Au plafond

DÔME®

Comme vous voulez...



Au mur

Sur pied



Les formes à la fois sobres et sophistiquées, la compacité, la facilité d'installation et d'utilisation font de Dôme une enceinte ultra-polyvalente pour vous accompagner dans tous vos lieux de vie. Posé sur un meuble, une étagère, ou tout simplement à même le sol, accroché au mur ou au plafond tout en étant orienté vers la zone d'écoute grâce au pivot virtuel sur pied, Dôme est capable de faire tout cela d'origine. En vous garantissant à chaque fois la meilleure performance possible grâce à une optimisation poussée dans ce sens.

Et si cela ne suffit pas, un pied optionnel en aluminium avec une base stable en fonte est également disponible. Le caisson de grave Dôme Subwoofer est quant à lui conçu pour donner le meilleur de lui-même une fois posé dans l'angle d'une pièce : sa force est alors maximale, et sa dissimulation dans le décor optimale. Ce qui tombe plutôt bien puisque dans 90 % des cas un caisson de grave finit presque toujours dans un coin de la pièce par soucis de discrétion.



Sur un meuble

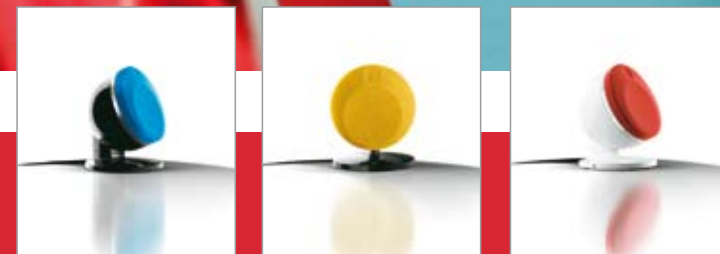

> Le spot sonore en couleur : les caches haut-parleurs optionnels sont disponibles en jersey bleu, rouge ou jaune.

DÔME®

...Où vous voulez

Salle de bains



Chambre

Maléable à souhait, Dôme peut être utilisé à l'envie dans toutes les situations souhaitées. En stéréo 2.0, sans caisson de grave associé, où ses ressources sont suffisantes pour des petites pièces, pour un bureau en écoute de semi-proximité, ou comme sonorisation d'ambiance de très haut niveau dans toutes les pièces à vivre, cuisine, chambre ou salle de bains. En version 2.1 avec le

caisson de grave Dôme Subwoofer, les grands espaces s'ouvrent alors, le système n'ayant aucune difficulté pour sonoriser un salon de 40 m² (voire 60 m²), sans forcer même à fort niveau. Et en home cinéma 5.1, Dôme s'intégrera parfaitement dans l'environnement d'un écran plat Plasma ou LCD grâce à sa finition noire brillante et sa compacité.

Salon



Cuisine



Dôme dans tous ses états...



* Dôme Pack 2.0

Idéal dans une petite pièce ou en écoute de proximité sur un bureau, un couple de Dôme se suffit à lui-même avec ses excellentes performances du grave. En les rapprochant d'un mur ou d'un angle, le niveau du grave pourra être multiplié par un facteur 4 grâce au phénomène d'amplification naturel du grave (effet de mur).



* Dôme Pack 2.1

Également disponible en version 2.1, Dôme prend toute sa dimension en association avec le caisson de grave Dôme Subwoofer. Impact, puissance jusque dans de très grandes pièces, sans restrictions. L'ampleur de la restitution, sa générosité du grave à l'aigu, atteint celle obtenue avec des enceintes autrement plus encombrantes.



* Dôme Pack 5.1

Le pack Dôme 5.1 est la solution Home Cinéma la plus aboutie pour concilier intégration et performances de très haut niveau. Complément idéal des écrans plasma ou LCD, même de grande diagonale tant l'ampleur de la restitution est spectaculaire. Cet ensemble peut très facilement évoluer vers le 7.1 avec l'appoint d'un système Dôme 2.0.



	*Dôme	*Dôme Subwoofer
Type	Enceinte compacte 2 voies close	Caisson de grave amplifié bass-reflex
Haut-parleurs	Grave Polyglass 10 cm Tweeter à dôme inversé Al/Mg 25 mm	Grave Polyflex 21 cm
Réponse en fréquence (± 3 dB)	80 Hz - 28 kHz	42 Hz - 200 Hz
Réponse à -6 dB	72 Hz	35 Hz
Sensibilité (2.83 V / 1 m)	88 dB	Fonctionnalités Subwoofer Filtre variable de 50 Hz à 200 Hz, Inverseur de phase 0°/180°, Autopower, Entrée LFE
Impédance nominale	8 ohms	
Impédance minimale	4 ohms	
Fréquence de filtrage	2500 Hz	
Puissance ampli recommandée	25 - 100 W	Amplificateur BASH® 100 W
Dimensions (H x L x P)	172 x 144 x 143 mm	400 x 276 x 276 mm
Poids	1.9 kg	8.2 kg

* Disponible en version Diamond Black, Diamond White et Impérial Red.

Dôme chez vous, comment ?

Dôme 2.0

> L'ensemble Dôme 2.0 est connecté à un simple amplificateur stéréo, lui-même relié à la source audio (CD, DVD...). Dôme se connecte alors comme n'importe quelle enceinte traditionnelle.

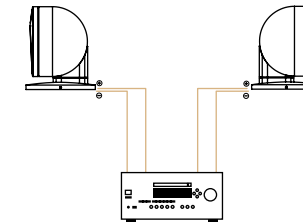

Dôme 2.1

> Pack Dôme 2.1 connecté à un système 2.1, unité intégrant dans un même élément un lecteur DVD (ou CD) un ampli 2 canaux et une sortie ligne RCA Sub : le moyen le plus pratique d'écouter de la musique ou de regarder une vidéo.

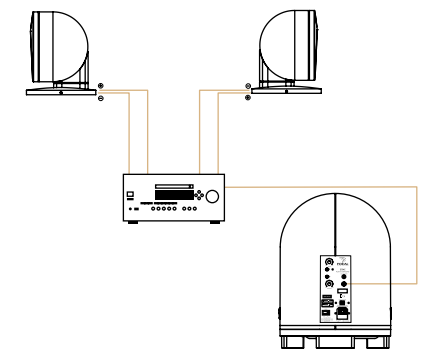

Dôme 2.1

> Dôme 2.1 se connecte à un ampli stéréo standard, non équipé d'une sortie subwoofer grâce à un connecteur dédié optionnel. Disponibilité au second semestre 2008 selon le pays.

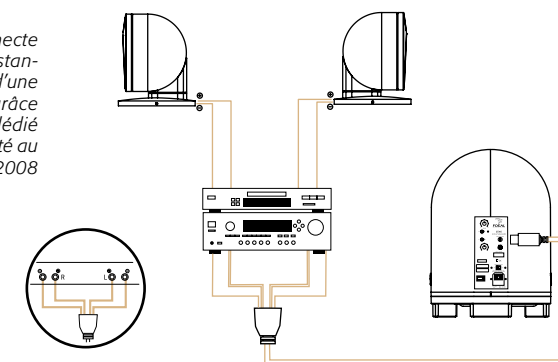

Dôme 5.1

> Dôme 5.1 se connecte à un amplificateur audio-vidéo comme n'importe quel autre système 5.1. Dans ce cas, nous recommandons d'utiliser ces enceintes en mode "Small" dans le menu de configuration de l'amplificateur.

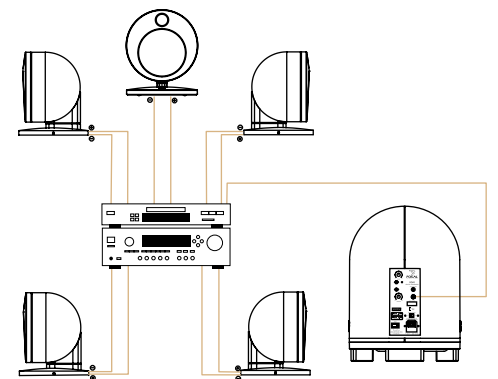

> *Pied Dôme Stand optionnel, hauteur 85 cm.



> Câble de liaison haut-parleur/ amplificateur Dôme Cable, cuivre pur, finition Pearl White, 2 x 4 m.

> Câble de connexion Dôme Cable RCA amplificateur/ subwoofer, 50 Ohms, finition Pearl White, 5 m.